

高中優質化輔助方案之政策規劃構念

蔡志明

國立彰化師範大學教育研究所博士班
現職教育部中部辦公室專門委員

一、前言

學校的辦學績效一直是各國政府所關注的議題，一所優質的學校更是各界所期待的。因此，各國均有以優質學校為推動的政策目標，如美國有磁性學校（magnet school）、藍帶學校（blue ribbon school）和新美國高中（new American school）；英國則有燈塔學校（beacon school）和專家學校（specialist school）；香港亦自1997年起積極推動優質學校（quality school）教育。其中美國的磁性學校和英國專家學校強調特殊才能，諸如藝術、工程、科技和語文等；美國藍帶學校和新美國高中則是強調學生能否達到挑戰性的學科能力標準，教師是否具備協助學生升學與就業準備（湯志民，2006）。

我國對於優質學校的推動，初見於2003年臺北市政府教育局為了打造優質教育環境，培育適性才能的人才，奠基國家競爭力而召開「優質學校指標」專案小組，於2004年編印成「精緻教育—臺北市優質學校經營手冊」（臺北市政府教育局，2004），並自2005年頒布「臺北市優質學校評選及獎勵要點」，2006年開始辦理優質學校遴選。

2006年教育部見當年國中畢業生就學機會率已達104.73%以上，升學率亦達94.93%以上，惟對傳統明星高

中的追求、選擇學校的好惡，導致國中生的過度升學壓力仍在。為使相對弱勢地區創造更多優質學校，使所有具備潛力學生就近入學，紓解跨區升學壓力，於2006年5月公告「優質高中輔助計畫」。並為配合十二年國民基本教育之推動，自2007年修正並納入「十二年國民基本教育實施計畫」中重要子計畫2「高中職優質化」項下方案2-1「高中優質化輔助方案」及2-2「高職優質化輔助方案」。2010年再修正方案之績效檢核，將原先由學校自主管理、自主評估，再經教育部進行績效審核之方式，增列受輔助學校於計畫執行完畢前，其學校評鑑結果之總成績須達二等（80分）以上，此亦即「優質高中」、「優質高職」之認證依據（教育部，2010a）。顯見，高中優質化輔助方案是為協助學校達成優質高中之過程措施而非遴選結果。

綜上，我國對於推動優質學校之思維，以教育部作法而言，除了要提升高中職學校的教育品質外，另有為促進國中畢業生就近入學，全面舒緩升學壓力，以做為奠定推動十二年國民基本教育之政策目的。以下將就高中優質化輔助方案之規畫構念及其在未來所扮演之角色做為探討。

二、高中優質化輔助方案之規劃構念

優質教育是一種紮根的教育，其

作為是要提供給學生「適性」發展、「潛能」發揮的機會，讓學生都能人人就其資質，然後「盡」其潛能的發展，幫學生「知自己」，「適性揚才，多元發展」(教育部，2007a)。一所優質學校，除了能提供學生符合公平正義的教育機會及適性發展的學習環境外，更強調能創造豐富而多元的教育活動及優質的學習環境(張明輝，2005)。因此，高中職優質化輔助方案的規劃目標，以促進高中職學校增能，符合優質學校條件為主軸，並能達成校校皆優質，處處有特色的學習環境，最

後順利推動十二年國民基本教育。

檢視高中優質化方案的規劃過程是持續滾動修正，陳佩英(2009)從方案的政策面看認為應以三個期程三個三年來規劃。第一個期程的基礎建設、到第二個期程的焦點創新、並持續到特色深耕計畫，亦即「固本—轉型—創新」，建構具進步動能的行政團隊和教師社群，透過計畫與任務執行，逐步改變學校組織運作和文化」。(如圖1)



圖1 學校優質化發展策略示意圖

作者分析95年至101年的方案內容，從每年訂定的目標及其績效檢核來看政策發展的方向，以及在政策的

目的性上的轉變與差別，而可區分為三個階段(如表1)。

表1「高中優質化輔助方案」政策目標與檢核內容

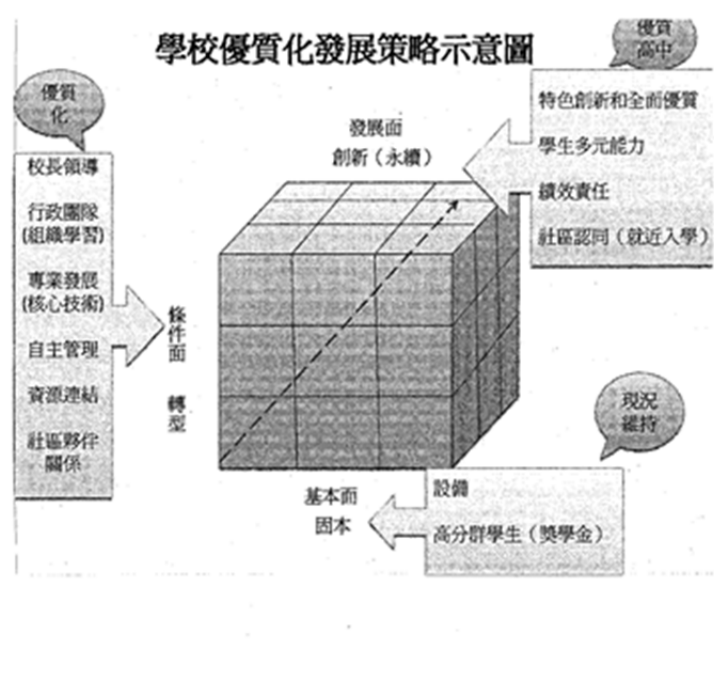
		第一階段：弱勢地區提升優質，紓解跨區升學壓力		第二階段：各校邁向優質，區域均衡發展		第三階段：高中優質化提升與增能，高中評鑑認證辦學品質		未來展望：學校特色發展、優質化雙軌
		第一期程基礎發展（固本）			第二期程焦點創新（轉型）			第三期程特色深耕（創新）
學年度		95	96-97	98	99	100	101	103以後
目標		增加優質高中校數，均衡高中教育發展	促發高中學校團隊進步能量，加速各高中優質化	促發高中學校團隊進步能量，加速各高中優質化	促發高中學校團隊精進能量，協助各高中優質化及特色發展	促發高中學校團隊精進能量，協助各高中優質化及特色發展	促發高中學校團隊精進能量，協助各高中優質化及特色發展	特色創新
		提高國中畢業生就近入學比率，紓解跨區升學壓力	提高國中畢業生就近入學比率，全面紓解升學壓力	配合本部高中及高職多元入學方案，提高國中畢業生就近入學比率	提高國中畢業生就近入學比率和免試入學比率，落實本部高中職及五專多元入學方案	提高國中畢業生就近入學比率和免試入學比率，落實本部高中職及五專多元入學方案	提高國中畢業生就近入學比率和免試入學比率，落實本部高中職及五專多元入學方案	學生多元學習
		奠定推動十二年國民基本教育基礎	均衡各地高中教育發展，穩健推動十二年國民基本教育	均衡各地高中教育發展，穩健推動十二年國民基本教育	均衡各地高中教育發展，穩健推動十二年國民基本教育	均衡各地高中教育發展，穩健推動十二年國民基本教育	均衡各地高中教育發展，穩健推動十二年國民基本教育	全面優質
		減輕家長經濟負擔，健全親子關係						社區認同
績效檢核	質化指標	領導行政管理課程發展教師教學學生學習專業發展資源統整校園營造學校文化	校長領導行政管理課程發展教師教學學生學習專業發展校園營造學校文化家長與社區參與社區宣導	校長領導行政管理課程發展教師教學學生學習專業發展校園營造學校文化家長與社區參與社區宣導	第一期程 校長領導行政管理課程發展教師教學學生學習專業發展校園營造學校文化家長與社區參與社區宣導本部重點發展項目	本部重點發展項目：課程與教學、教師專業發展、學生學習及整體資源投入與配置	本部重點發展項目：課程與教學、教師專業發展、學生學習及整體資源投入與配置	
	量化指標	就近入學率 新生入學基測 PR 值 學生升學大學表現	學生就近入學率 學生多元學習程度 教師服務表現 教育投資	學生就近入學率 學生多元學習程度 教師服務表現 教育投資	第二期程 學校訂定自主管理機制與成果評估指標	學校訂定自主管理機制與成果評估指標 受輔助學校於第二期程	學校訂定自主管理機制與成果評估指標 受輔助學校於第二期程	

	第一階段：弱勢地區提升優質，紓解跨區升學壓力	第二階段：各校邁向優質，區域均衡發展			第三階段：高中優質化提升與增能，高中評鑑認證辦學品質		未來展望：學校特色發展、優質化雙軌
	第一期程基礎發展（固本）			第二期程焦點創新（轉型）			第三期程特色深耕（創新）
學年度	95	96-97	98	99	100	101	103 以後
		比 新生入學基測成績 學生升學表現 學生懲戒人次 師生受獎人次 家長參與學校活動程度 重要議題課程實施程度	比 新生入學基測成績 學生升學表現 學生懲戒人次 師生受獎人次 家長參與學校活動程度 重要議題課程實施程度		計畫執行完畢前，其學校評鑑結果之總成績須達二等以上	計畫執行完畢前，其學校評鑑結果之總成績須達二等以上	

(一) 第一階段：弱勢地區提升優質，紓解跨區升學壓力

教育部 2006 年核定之「優質高中輔助計畫」內容，計畫目標可歸成兩類，其一，為增加弱勢地區優質高中；其二，為奠定推動十二年國民基本基礎。以前者而言，該計畫的績效檢核質化指標與臺北市政府教育局 2004 年編印之「精緻教育—臺北市優質學校經營手冊」優質學校經營指標面向完全相同。包括：1、領導：包含整合領導、專業領導、趨勢領導及道德領導等面向；2、行政管理：包含知識管理、e 化管理、品質管理及績效管理等面向；3、課程發展：包含系統規劃、有效執行、落實評鑑及持續研發等面

向；4、教師教學：包含專業教學、創新教學、有效教學、活力班級及良師典範等面向；5、學生學習：包含學會認知體驗、學會悅納自己、學會尊重別人、學會負責做事及學會生涯發展等面向；6、專業發展：包含計畫專業成長、從事教育研究、建立教學檔案、參與學術活動及評估進修成果等面向；7、資源統整：包含家長正向參與、家長多元參與、善用社會資源及引導社區發展等面向；8、校園營造：包含安全校園、人文校園、自然校園、科技校園及藝術校園等面向；9、學校文化：包含共塑願景、全員參與、團隊合作、和諧溫馨、持續創新及永續發展等面向。(如圖 2)。



圖 2 優質學校教育指標

資料來源：精緻教育—臺北市優質學校經營手冊，2004

至於其量化指標項目有：(一) 學生就近入學率；(二) 新生入學基測 PR 值；(三) 學生升學大學表現。

該計畫遴選方式採用兩階段，第一階段遴選指標係考慮農業人口比率、低收入戶比率，輔以公立高中滿足率、就近入學率與跨區就學率等。第二階段則參酌學校區位、學校發展潛力、交通及人口等因素遴定。遴選結果，位於苗栗縣、南投縣、雲林縣、嘉義縣、臺南縣、高雄縣、屏東縣、臺東縣與花蓮縣境內的 11 所國立高中獲得專案輔助。

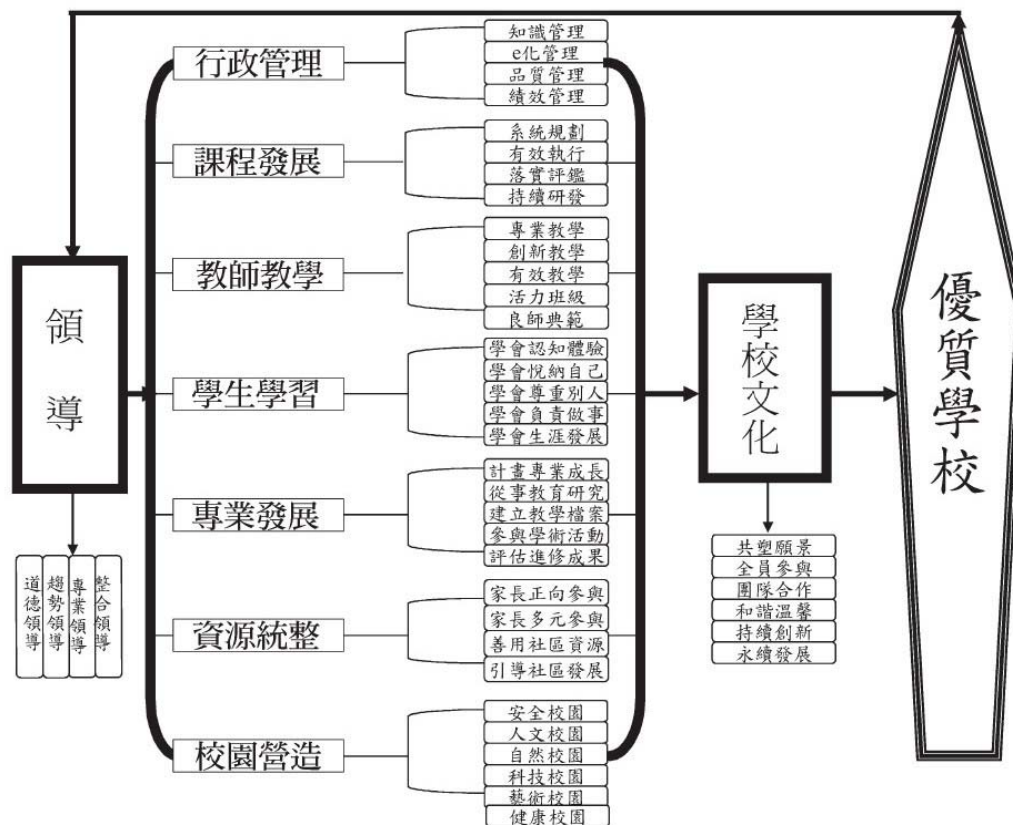
教育部顯然希望透過優質高中計畫，輔助弱勢地區學校在地優質，並

藉由量變達到現狀質變，以改變國中教師、家長與學生對於高中根深蒂固的選校志願排行，為十二年國民基本教育打好砌磚奠基的基礎。

(二) 第二階段：各校邁向優質，區域均衡發展

「優質高中輔助計畫」執行一年後，自 2007 年納入「十二年國民基本教育實施計畫」並修正為「高中職優質化」項下兩個方案「高中優質化輔助方案」及「高職優質化輔助方案」。兩個方案的學校經營計畫仍以部定優質學校量化與質化指標為審核及管考項目，並強化學校自主管理、專家諮詢輔導與校際經驗交流。此次修正有

兩項重大變革，第一項是增列高職優質化輔助方案，另一項是計畫名稱將優質高中改為高中優質化，意味著強調「邁向優質」而非「評選優質」。優質化是希望透過政府輔助方案的經費挹注及專家學者的輔導而能使學校「邁向優質」，這與臺北市政府教育局優質學校評選以結果論者不同。不過仍發現有許多學校以為獲選優質化輔助方案就是優質高中，甚至在學校外牆懸掛布條昭告鄉里。

「高中優質化輔助方案」雖是各校皆可提報的競爭性計畫，但從計畫政策「就現有之高中擇定符合區為考量，並具有發展潛力知學校藉由適切之措施引導期全面優質化」、「擇定區內（跨區就讀嚴重地區）高中加以重點輔助，以平衡高中之教育發展」（教育部，2007b）歷年遴選學校名單隱含協助弱勢地區或學校，強調「邁向優質」而非「評選優質」，所以各招生區，尤其都會區的前幾個志願高中並未獲選。

總之，高中優質化係以資源不足、文化不利及偏鄉地區為優先；學校以計畫爭取預算，政府以優質學校量化質化指標進行審核及管考。

（三）第三階段：高中優質化提升與增能，高中評鑑認證辦學品質

高中優質化輔助方案的績效檢核，從2006年「優質高中輔助計畫」即以優質高中之量化與質化指標為內涵。2007年「高中優質化輔助方案」則在量化指標增加學生多元學習程

度、教師服務表現、教育投資比、學生懲戒人次與家長參與學校活動程度等；質化指標增列家長與社區參與及社區宣導。2010年之計畫分為第一期程與第二期程，第一期程檢核內涵強調教育部重點發展項目，有教師專業發展、學生學習（含學習弱勢學生扶助）與校訂項目。第二期程則為校訂自主管理機制與計畫評核指標。另增列「受輔助學校於第二期程計畫執行完畢前，其學校評鑑結果之總成績須達二等等以上…」（教育部，2010b）。

在該次的修訂中，所提出高中優質化的最終客觀評鑑指標，係由教育部委託之學術團體所辦理的高級中學學校評鑑結果做為優質高中認證依據。高級中學評鑑範疇與項目計有：1、校務評鑑：分為「校長領導」、「行政管理」、「課程教學」、「學務輔導」、「環境設備」、「社群互動」與「績效表現」等七個項目。設有職業類科或專門學程者，增列「實習輔導」項目。2、專業類科評鑑：分為「群科培育目標」、「群科師資」、「群科課程」、「群科教學」、「群科圖儀設施」、「群科行政管理」及「群科績效表現、特色與其他」等七個項目（教育部，2010a）。

從高中優質化質化指標發展面向逐年修訂的內容看，與高級中學學校評鑑項目相似（如表2）。由此可顯示，教育部以「高中優質化方案」協助學校針對優質學校經營指標面向投入經費與專家輔導，學校團隊在過程中精進能量提高辦學效能，學術團體科學公平檢視各校辦學績效產出，並引導學校創新發展與改進。

從未能接受優質化輔助學校來看，如在學校評鑑結果能獲得總成績二等以上，亦可據此認證為優質高中。而既未得到優質化輔助又在學校

評鑑結果總成績未能獲得二等以上者，則在未來少子化生源減少的情況下，將面臨轉型或退場的考驗。

表2 高中優質化質化指標與高級中學學校評鑑項目比較對應一覽表

高中優質化質化指標	領導	行政管理	課程發展 教師教學 專業發展	學生學習	校園營造	資源整合 家長與社區參與 社區宣導	學生學習 專業發展 學校文化
高級中學學校評鑑項目	校長領導	行政管理	課程教學	學務輔導	環境設備	社群互動	績效表現

三、未來展望（代結語）

優質化輔助方案的目標，在於提高促進高中職特色發展，強化學校課程與教學提升學生學習能量，均衡各地高中教育發展，穩健推動十二年國民基本教育。陳佩英（2009）針對 95 至 97 三個學年度受輔助 107 所學校進行後設評鑑認為在執行面應強調：1、前端和過程協助、尾端品管；2、經費合理鬆綁；3、持續引導學校從「固本—轉型—創新」之優質化發展策略。在政策面應著重：1、方案定位與辦理重點在於「區域均衡和學校特色發展，未來也將持續調合扶弱、區域均衡和學校特色創新發展，使受輔助學校發展成為社區之優質高中，平衡城鄉差距，降低學生集中選擇明星學校之升學壓力，並能就近入學。」；2、方案未來三個期程規劃「以三個期程三年來規劃。」95 至 98 學年度屬於第一期程基礎建設的固本階段，在於強調設備充實與獎學金吸引高分群學生入學；第二期程則自 99 學年度起至 102 學年度屬於第二階段的焦點創新，以期引導學校聚焦於轉型和創新的共同

行動。

未來十二年國民基本教育於 103 學年度開始實施之時，「高中優質化輔助方案」應扮演更重要的角色。除了要延續自 95 年開始的高中優質化方案外，更須積極配合學校奠基在原本累積的成果上繼續深耕，以促進高中職特色發展，校校有特色亮點。因此，期待「高中優質化輔助方案」應朝雙軌來推動，第一軌持續進展到第三期程的特色深耕階段，輔助的對象應包括所有優質學校，輔助的重點在於各校的特色課程規劃，學生的多元學習。第二軌則是針對學校評鑑總成績未達二等以上學校之輔助，協助這些學校從第一期程開始運作。相信「高中優質化輔助方案」是一個有機的循環，是依照個別學校不同的基礎條件而給予相對應的計畫支持、經費補助與專業協助。最終目標就是達成全面提升高中教育品質，學校特色創新發展，學生適性揚才多元學習。

參考文獻

- 張明輝 (2005)。優質學校教育指標—行政管理、領導與學校文化。載於臺北市教師研習中心主編，優質學校。臺北市：臺北市教師研習中心。18-29頁。
- 教育部 (2007a)。高中高職優質化輔助方案96學年度遴選通過名單新聞稿。臺北市：教育部。
- 教育部 (2007b)。十二年國民基本教育實施計畫：子計畫2「高中職優質化」—方案2-1「高中優質化輔助方案」。臺北市：教育部。
- 教育部 (2010a)。十二年國民基本教育實施計畫：子計畫6「建立高中職評鑑輔導機制」—方案6-1-1「高級中學學校評鑑實施方案」。臺北市：教育部。
- 教育部 (2010b)。十二年國民基本教育實施計畫：子計畫2「高中職優質化」—方案2-1「高中優質化輔助方案」。臺北市：教育部。
- 陳佩英 (2009)。「高中優質化輔助方案」後設評鑑(II)實施計畫成果報告。臺北市：教育部。
- 湯志民 (2006)。新世紀的優質學校—政大附中的教育理念與經營策略。2006優質高中經營座談暨計畫提報說明會。臺北市：教育部。
- 臺北市政府教育局 (2004)。精緻教育—臺北市優質學校經營手冊。臺北市：臺北市政府教育局。

